

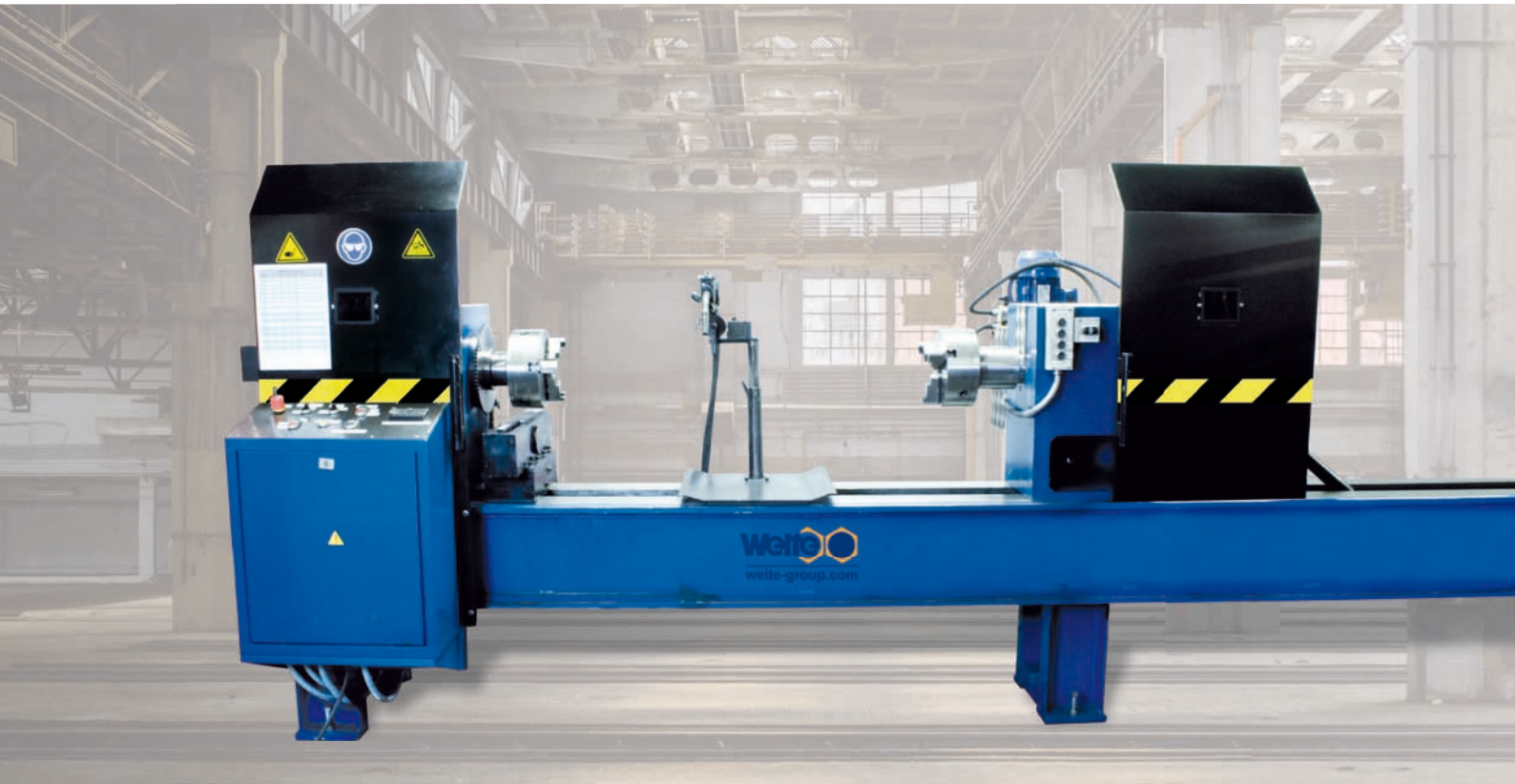

SCHWEISSMASCHINE WSM-01
WELTE WORKSHOP SOLUTIONS



Welte Werkstatt Solutions

Seit 1971 ist die Welte Gruppe im Gelenkwellenbereich für verschiedene Anwendungen tätig. Durch diese fast 50jährige Erfahrung haben wir die Produktionsprozesse perfektioniert. Dafür mußten wir oft unseren eigenen Maschinenpark entwickeln.

In unseren Katalogen finden Sie Maschinen für die Produktion und Reparatur von Kardanwellen. Mit unseren Maschinen verbessern Sie die Produktion und die Endqualität Ihres Produkts.

Unsere Schweißmaschine WSM-01 ist die perfekte Unterstützung für Ihre Werkstatt. Die Belastbarkeit und Zuverlässigkeit machen die WSM-01 zu einer Maschine für höchste Ansprüche. Aufgrund ihrer Flexibilität und der Möglichkeit verschiedene Konfigurationen zu kombinieren, kann die WSM-01 an alle Produktionsprozesse adaptiert werden.

Welte Workshop Solutions

Since 1971 the Welte Group operates in all applications in the propshaft market. Based on almost 50 years of experience, we have optimized the production processes. For this reason we often had to develop our own machinery.

In our catalogs you will find machines for the production and repairing of propshafts. With Welte machinery you will improve the production and the final quality of the product.

Our welding machine WSM-01 is the perfect support for your workshop. The resilience and reliability make the WSM-01 a machine for the highest requirements. Due to its flexibility and the possibility to combine different configurations, the WSM-01 is adaptable to all production processes.

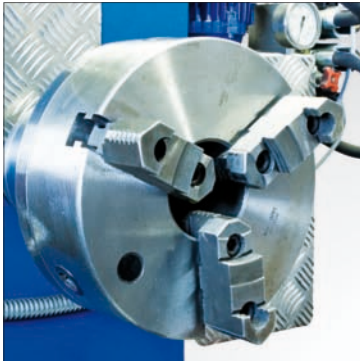

Spannfutter

Vorbereitet für den Standarddurchmesser. Entwickelt für eine optimale Spannung.

Jaw chuck

prepared for the standard diameter. Designed for an optimal clamping.



Brennerhalter

Anpassbar in Höhe, Winkel und Abstand für eine perfekte Schweißnaht.

Torch

Flexible in height, angle and distance for a perfect welding seam.

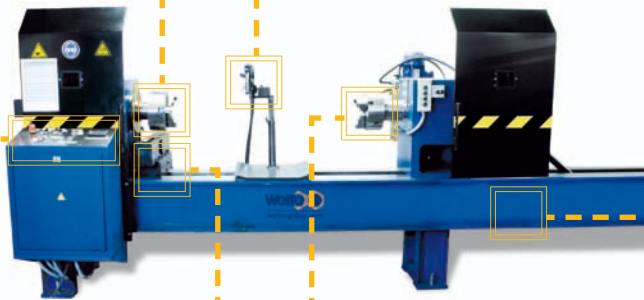

Bedienpult

Designed for intuitive Nutzung. Die Hauptfunktionen sind mit einem Blick erfassbar.

Operation panel

Designed for intuitive usage. The main functions are easily reachable.



Maschinenbett

Hochwertig verarbeitet für höchste Ansprüche.

Machine base

High quality for the highest demands.

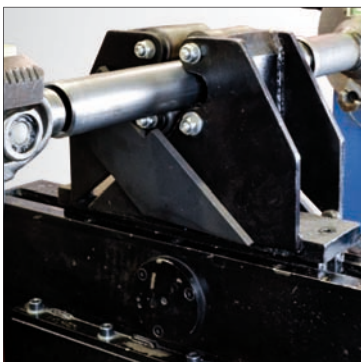

Spannbacken selbstzentrierend

Für eine perfekte Spannung während des Einpressvorgangs.

Scroll chuck

For a perfect clamping during the pressfunction.

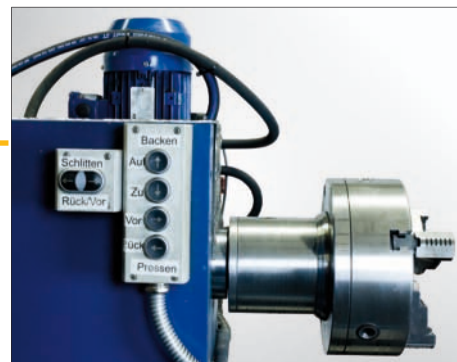

Einpressfunktion

Hydraulische Einpressfunktion erhöht die Effizienz des Produktionsprozesses.

Assembly

Hydraulic assembly function optimizes the efficiency of the production process.



Großes Spannfutter

Extra großes Spannfutter für großen Flanschdurchmesser.

Large jaw chuck

Extra large jaw chuck for large flange diameter.

Fernbedienung

Extra Kontrolle für die Schweißfunktion.
Programmierbar, ergonomisch und praktisch in der Anwendung.

Remote control

Extra control for the welding function.
Programmable, ergonomic and useful application.



Schweißschutzschild groß

Für zusätzlichen Schutz beim Schweißen.

Large welding shield

For extra welding protection.

Spindelstock elektrisch verstellbar

Für vereinfachte Einstellung der verschiedenen Rohrlängen.

Electric traveling spindle head

For a simplified setting of the different tube lengths.

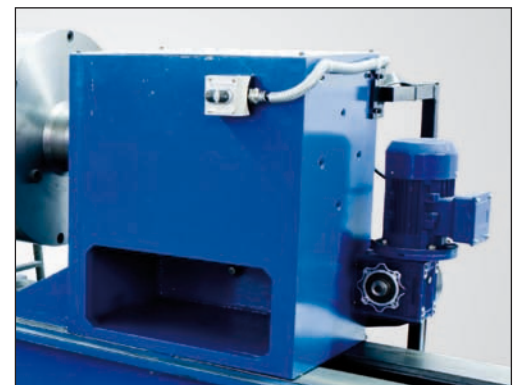

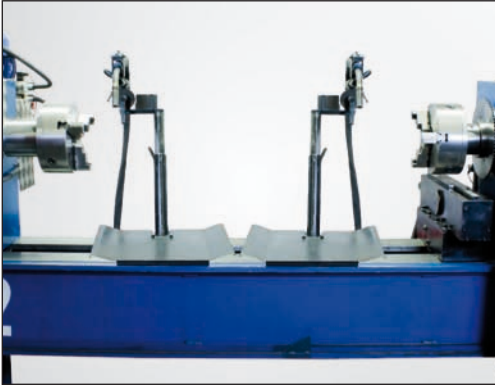

Zusätzlicher Brennerhalter

Zweiter Brennerhalter für beidseitiges gleichzeitiges Schweißen.

Additional torch

Second torch for bilateral simultaneous welding.

Zusätzliche Spannbacken

Für beidseitige Einpressfunktion.

Additional scroll chuck

For bilateral pressing.



Weiteres Zubehör

- Digitale Geschwindigkeitsanzeige (rpm.)
- Start / Stop-Knopf für manuelle Bedienung
- festmontiertes Schutzblech am Brennerhalter
- hydraulische Spannbacken für Rohr-Ø 40 - 260 mm

Dies sind die aktuellen Erweiterungen die wir anbieten können. Da unsere Maschinen ständig weiterentwickelt und verbessert werden, bitten wir Sie, sich mit uns in Verbindung zu setzen, um die neuesten Updates zu erhalten.

Also available

- Digital Display for the speedrange (rpm.)
- Start / Stop-button for manual operation
- fix mounted protectiv plate under torch
- hydraulic jaw for tube-Ø 40 - 260 mm

These are the latest available upgrades. Our machines are constantly in development and improvement, please contact us in order to get the latest available updates for your machine.



**Spezialausführung für 15 Meter Gelenkwellen
mit Ausführung für Industriegelenkwellen und
Einpressfunktion**

Sonderausführung

Da jede Anwendung unterschiedlich ist und oft spezielle Anforderungen für die Nutzung benötigt, Welte Maschinen bieten ein hohes Maß an Flexibilität, weil sie nach Kundenwunsch konfigurierbar sind.

Nennen Sie uns Ihre Wünsche und Anforderungen und unser Ingenieur- und Technikteam wird die perfekte Maschine für Ihre Ansprüche entwickeln.

Special Design

Because each application is different and often has special requirements, Welte machines allows 100% flexibility because they can be configured according to customer requirements.

Just let us know your requirements or specifications and our engineers and technical team will develop the perfect machine for your needs.

TECHNISCHE DATEN STANDARDAUSFÜHRUNG / TECHNICAL SPECIFICATIONS	
ABMESSUNGEN / DIMENSIONS	
Höhe (mit Schutzschild) / Overall height	1.850 mm
Tiefe (mit Schutzschild) / Overall width	850 mm
Länge / Length	6.000 mm
Maschinengewicht / Machine weight	2.000 kg
HYDRAULIK / HYDRAULIC	
Hydraulikmotor / Main hydraulic	3 kW
Einpresshydraulik Motor / Press hydraulic	1,1 kW
Einpresshub / Stroke	100 mm
SCHWEIßEN / WELDING	
Anschluss / Electric connection	400V - 3 Phase
Drehmotor / Electric motor	0,75 kW
Variable Geschwindigkeit / Variable speed	0,7 - 3 Rpm
Testläufe bis / Test run up to	300 Rpm
Spannlänge / Shaft length	4.000 mm
Max. Belastung / Max. shaft weight	250 Kg
Max. Höhe für Brennerhalter / Max. torch height	1.500 mm
Max. Flanschdurchmesser / Max. flange diameter	300 mm
ALLGEMEIN / GENERAL	
CE Zertifizierung / CE Certification	
Weitere Konfigurationen auf Anfrage / Design changes on request	

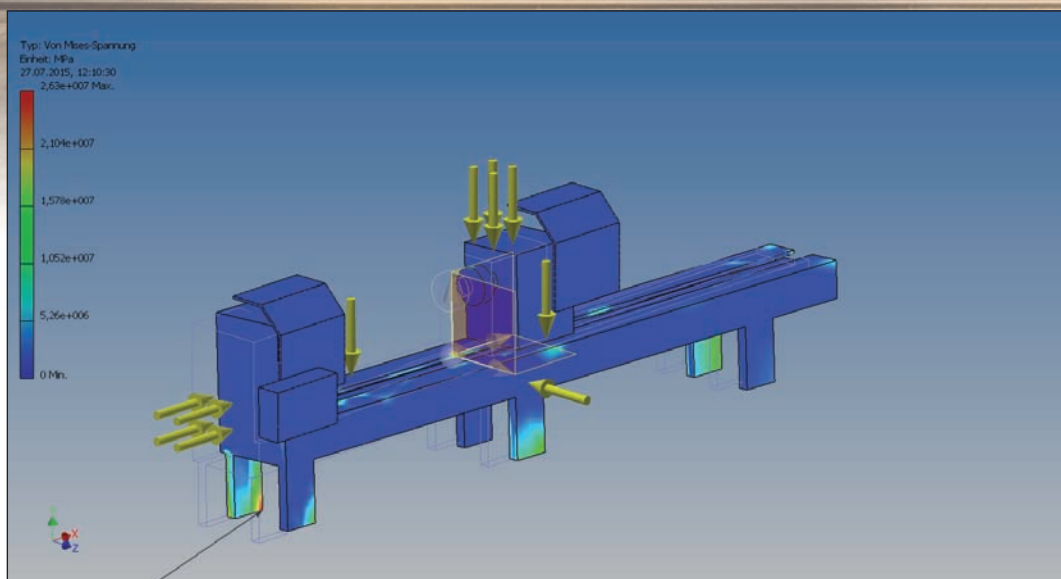

UNTERNEHMENSBEREICH GELENKWELLEN DRIVE SHAFT DIVISIONS



Welte-Wenu GmbH

Ahornstr. 1-7
89231 Neu-Ulm / Germany
Telefon: +49 731 9755-0
Telefax: +49 731 9755-245
info.neu-ulm@welte-group.com
www.welte-group.com

Welte Cardan-Service GmbH, Weingarten

Gaußstr. 1
88250 Weingarten / Germany
Telefon: +49 751 56062-0
Telefax: +49 751 56062-40
info.weingarten@welte-group.com
www.welte-group.com

Welte Cardan-Service GmbH, Magstadt

Gottlieb-Daimler-Str. 30
71106 Magstadt / Germany
Telefon: +49 7159 94103-0
Telefax: +49 7159 94103-3
info.magstadt@welte-group.com
www.welte-group.com

Welte Cardan-Service GmbH, Hockenheim

Gleisstr. 11
68766 Hockenheim / Germany
Telefon: +49 6205 23213-70
Telefax: +49 6205 23213-99
info.hockenheim@welte-group.com
www.welte-group.com

Welte Cardan-Service GmbH, Essen

Adlerstr. 12
45307 Essen / Germany
Telefon: +49 201 55783-0
Telefax: +49 201 55783-35
info.essen@welte-group.com
www.welte-group.com



Welte Cardan-Service Strasbourg S.A.S.

87a, Rue de la Plaine des Bouchers
67100 Strasbourg / France
Telefon: +33 3 88393111
Telefax: +33 3 88393711
info.strasbourg@welte-group.com
www.welte-group.com

Welte Cardan-Service Weyersheim S.A.S.

Z.A.-2, Rue du Canal
67720 Weyersheim / France
Telefon: +33 3 88681618
Telefax: +33 3 88681667
info.weyersheim@welte-group.com
www.welte-group.com

Welte Cardan-Service Provence S.A.S.

ZI des Estroublans
8, Rue de Madrid
13127 Vitrolles / France
Telefon: +33 4 42899412
Telefax: +33 4 42899436
info.provence@welte-group.com
www.welte-group.com

Welte Cardan-Service Lyon S.A.S.

4, Rue Pierre Timbaud
69200 Venissieux / France
Telefon: +33 4 72904502
Telefax: +33 4 72508504
info.lyon@welte-group.com
www.welte-group.com



Welte Cardan Service Sp. z o.o

ul. Obrzezna Polnocna 24
41400 Myslowice / Poland
Telefon: +48 32 2238072
Telefax: +48 32 2238073
info.myslowice@welte-group.com
www.welte-group.com



Welte Cardan-Service Italia SRL

Via Giovanni Giolitti 3
43126 Parma / Italy
Telefon: +39 0521 291764
Telefax: +39 0521 1601324
info.parma@welte-group.com
www.welte-group.com

